

舟底形炭水車

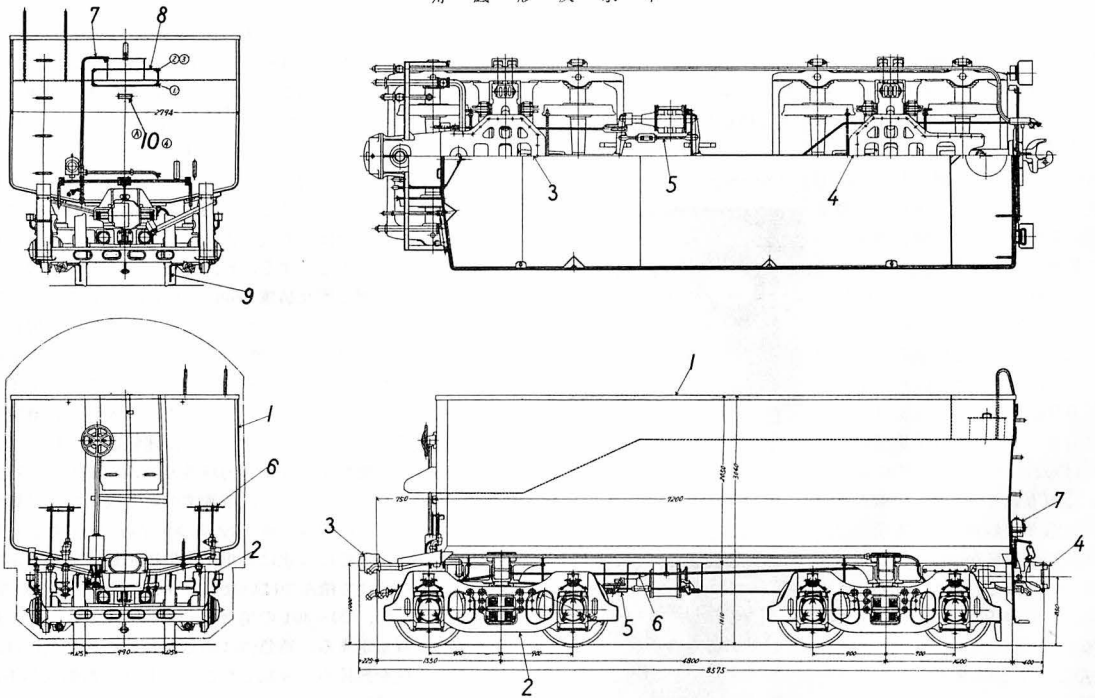

用することが必要である。→テンダ機関車。自動給炭装置。
(高桑五六)

だんせいしゃりん 弾性車輪 軌条と車輪との間の振動を緩和するために、輪心とタイヤとの間にゴムをそう入した車輪を

いう。この車輪はゴムの有する緩衝作用とともに、高周波振動の吸収作用を利用したもので、走行時において衝撃力を緩和し、軌条から伝わるびびり振動を減少するとともに、騒音を吸収して車両の防振防音効果があり乗心地をよくする。構造は輪心ボ